



AD1203-SR

Caractéristiques générales de l'alimentation - General specifications of the power supply

Tension d'entrée / Input voltage : 190 - 265V AC
Tension de sortie / Output voltage : 12V DC (+15%)
Intensité de sortie / Output current : 3 A
Puissance / power : 36 W
Courant de charge batterie / Battery charge : 600 mA
Dimensions : 202 x 163 x 75 mm
Indice de protection / IP rating : IP 40
Section des conducteurs / Conductor's cross-section : max 2,5 mm ²
Température de fonctionnement / Operating temperature : 0 + 40 °C
Poids / Weight : 1,12 kg
Protection PTC contre les sur-intensités et les courts-circuits Short circuit and overcurrent PTC proof
Nombre et type de batteries (NON FOURNIES) : max. 1 x 7 Ah Number and type of batteries (NOT PROVIDED) : max. 1 x 7 Ah
Signalisation secteur, sortie 12V DC, batterie par voyant Mains, 12V DC output, battery signaling by LED
Verrouillage du coffret / Locking of metal box : par clé / by key
Autoprotection intégrée / Integrated tamper switch



Consignes de tri pouvant varier localement : www.consignesdetri.fr



Points de collecte sur www.quefairedesdechets.fr
Privilégiez la réparation ou le don de votre appareil !



MONTAGE - MOUNTING

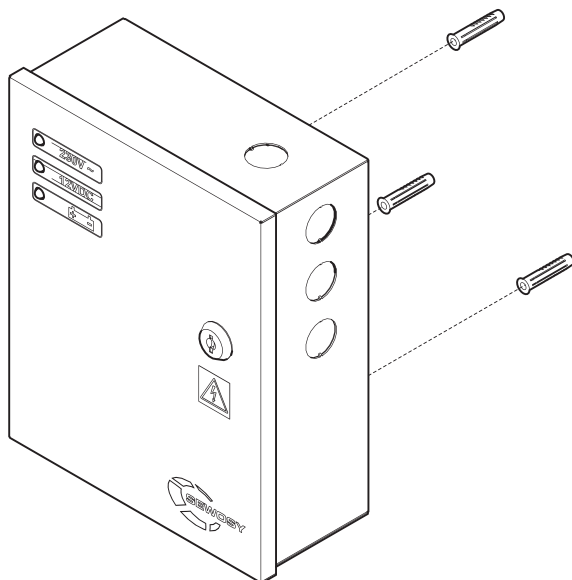

DESCRIPTION

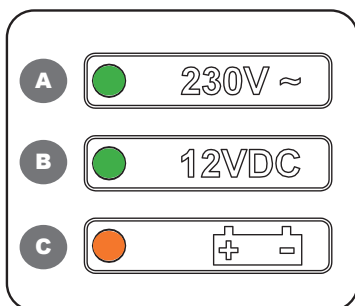

A	LED verte green LED	Présence secteur Mains on
B	LED verte green LED	Présence 12V DC 12V DC output
C	LED orange orange LED	Etat de la batterie Battery status

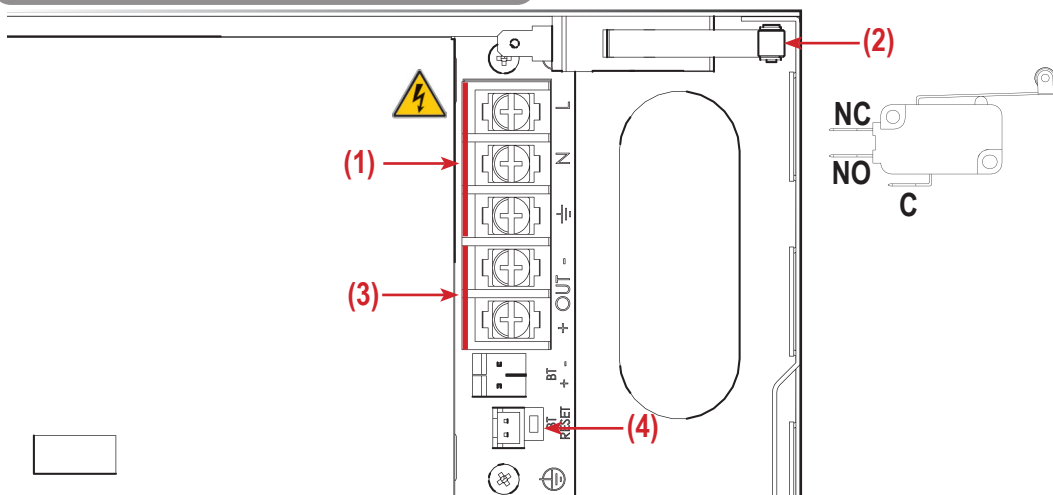

1	Bornier secteur (3 bornes) Mains screw terminal (3 connections)	2	Contact auto-protection Tamper proof switch
3	Borniers de sortie (2 bornes) Output screw terminal (2 connections)	4	Activation de la batterie (*) Battery activation switch (*)

(*) Quand le secteur n'est pas connecté et que l'on branche la batterie, elle doit être validée par un appui sur l'interrupteur "Activation de la batterie".
While mains not connected and a battery is commissioned, it needs to be activated by pressing "Battery connection" switch.

État de la batterie - Battery status

LED clignotante LED is flashing	Batterie en charge Battery is charging
LED fixe LED On	Batterie absente / Batterie chargée No battery / Loaded battery

DIMENSIONS

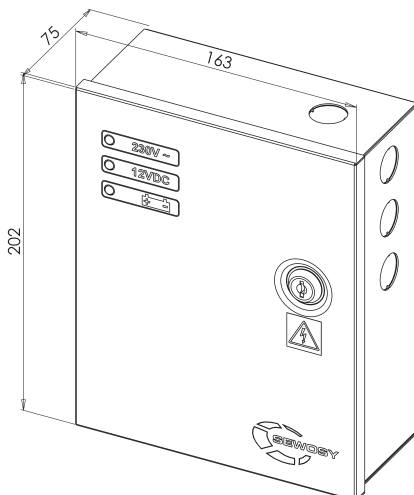

Instructions Générales / General installation instructions

FR

- Lire attentivement cette notice avant mise en service et utilisation.
- Utiliser ce matériel pour une application adaptée, uniquement en intérieur.
- Le fabricant n'est pas responsable des dommages éventuels causés par une utilisation contraire aux dispositions de sécurité.
- Le montage, la maintenance et les réparations doivent être réalisés par un personnel spécialisé et autorisé.
- La mise en œuvre est très simple, mais une manipulation correcte et un entretien approprié sont des conditions essentielles pour garantir un fonctionnement parfait.

EN

- Read carefully this user guide before activating and using.
- Use this equipment only for an indoor adapted application.
- The manufacturer cannot be held responsible for possible damage caused when usual security requirements are not fulfilled.
- Mounting, maintenance and repair must be carried out by a skilled and authorized staff.
- The commissioning is easy, but a correct handling and an appropriate maintenance are mandatory to keep the power supply working perfectly.

Recommandations / Recommendations

FR

- Ne convient que pour des installations où l'alimentation est connectée en permanence.
- L'alimentation doit être fixée verticalement.
- Veiller à une bonne ventilation de l'alimentation.
- Le réseau électrique alimentant l'appareil doit être protégé par un fusible ou un disjoncteur de 3 A.
- L'alimentation doit impérativement être connectée à la masse.
- Utiliser du câble de 2,5 mm².

EN

- Only suited for permanently powered systems.
- Power supply must be mounted vertically.
- Make sure the power supply is well ventilated.
- Mains connection must be protected by a 3 A fuse or breaker.
- It is mandatory to ground the power supply.
- Use 2,5 mm² gauge wires.